

imants[®]

Digging the future

imants

27SX

imants

JNC

80-250 cm Arbeitsbreite

Für Fräsen gilt: Arbeitsbreite = Maschinenbreite

15-65 cm Arbeitstiefe

Für Fräsen: 16-25 cm

Zum Graben: 15-45 cm (SX), 15-65 cm (WX)

Umgraben & Fräsen im Gartenbau

- Zeitersparnis
- Gute Durchmischung
- Verbessert den Wasserhaushalt
- Bindet organisches Material ein
- Saatbeet in einem Arbeitsgang
- Qualität und Robustheit
- Gute Bodenstruktur
- Beseitigung von Verdichtungen
- Kraftstoffeinsparung
- Kosteneffizient
- Keine Pflugsohle
- Allround-Maschine

DIE IMANTS PHILOSOPHIE

Umgraben ist mehr als Wenden des Bodens

Imants kann auf mehr als 60 Jahre Erfahrung mit Spatenmaschinen zurückblicken. Aus dieser Erfahrung haben wir gelernt, dass Umgraben mehr ist als nur das Wenden von Erde. Viel mehr sogar. Umgraben bedeutet, organisches Material mit dem lebenden Mutterboden zu vermischen, es bedeutet, Ernterückstände unterzuarbeiten und ein Saatbeet zu schaffen, es bedeutet, Gründünger einzumischen, damit dieser in Nährstoffe für die nächste Ernte aufgespalten werden kann.

Kurzum, sowohl auf dem Boden als auch in der Pflugsohle kann man nach der Bearbeitung mit den Spatenmaschinen von Imants von einem gleichmäßigen, homogenen und gesunden Boden sprechen.



Spatenwelle mit angetriebener Eggenwalze



VORTEILE DES UMGRABENS

Die Spatenmaschinen kümmern sich um Ihren Boden

Die rotierende Bewegung der Spatenwelle mit Spaten sorgt für eine optimale Durchmischung. Dadurch werden Ernterückstände, Mist oder Kompost und Gründünger über die gesamte Arbeitstiefe mit dem Boden vermischt, so dass sie schnell abgebaut und aufgenommen werden können.

Die Rotationsbewegung der Spatenwelle sorgt für einen optimalen Durchmischungseffekt.

Ernterückstände oder Gründünger bilden keine Schicht am Boden der Pflugsohle. Durch die Durchmischung über die gesamte Arbeitstiefe kann auch das Bodenleben vom frisch ausgebrachten, organischen Material profitieren. Da die Spatenblätter Bodenstücke aus 25 bis 30 cm Tiefe graben und diese von der darunter liegenden Bodenschicht abtragen, entsteht keine undurchlässige Störschicht am Boden, die sogenannte Pflugsohle.

Das bedeutet, dass (starke) Niederschläge in die tieferen Bodenschichten eindringen und das Grundwasser wieder auffüllen können. Die lockere Struktur, die nach dem Spatenstich zurückbleibt, ermöglicht nicht nur das Weiterleiten von Wasser, sondern auch das Eindringen von Luft und so können Wurzeln in tiefere Bodenschichten vordringen.

Da Spatenmaschinen keine störende Schicht im Boden bilden, bleibt die Kapillarwirkung intakt, so dass aufsteigendes Grundwasser die Wurzeln der Pflanzen erreichen kann, wenn diese es brauchen. Beim Spatenstich wird die Ackerkrume durchmischt, aber nicht vollständig umgewälzt. Dadurch bleibt die Bodentemperatur weitgehend erhalten, und die Zeit, die der Boden braucht, um sich zu erwärmen, wird verkürzt. Dies führt zu einer schnelleren Keimung. Die tieferen Bodenschichten erhalten genügend Zeit sich zu erwärmen, während die Pflanzen wachsen.

Mit einer Imants Spatenmaschine kann der Boden in einem Arbeitsgang für die Aussaat oder Pflanzung vorbereitet werden.

Mit einer Imants Spatenmaschine können Sie den Boden in einem Arbeitsgang für die Aussaat oder Pflanzung vorbereiten. Die angetriebene Eggenwalze hinterlässt ein ideales Saatbett. Durch das Kombinieren von Arbeitsgängen mit z.B. einer leichten Sämaschine sparen Sie nicht nur Zeit und Geld, sondern schonen Sie auch die Bodenstruktur. All die oben genannten Eigenschaften führen zu einem höheren Ertrag.



Kapillarität



Erhaltung der Bodentemperatur



Ebenes Saatbett

SERIEN

Auswahl und Spezifikationen

27 Serie

Leistung

30 - 70 PS

Arbeitsbreite

120, 150, 160, 180 cm

Spatenstich-Tiefe

15 - 30 cm



33 Serie

Leistung

55 - 110 PS

Arbeitsbreite

150, 170, 210, 250 cm

Spatenstich-Tiefe

15 - 35 cm



40 Serie

Leistung

50 - 75 PS (K) oder

110 - 160 PS (R)

Arbeitsbreite

150, 180, 200, 250, 300 cm

Spatenstich-Tiefe

15 - 45 cm





Digging
the
future

TECHNIK DES UMGRABENS

Die Konstruktion der Spatenmaschine

Die rotierenden Spatenmaschinen von Imants bearbeiten den Boden mit Hilfe von Spaten, die über eine Spatenhalterung an der Spatenwelle befestigt sind. Bei den Serien 27, 33 und 40 bilden vier Spatenhalterungen einen Kranz. Die Anzahl der Kränze auf der Spatenwelle variiert je nach Arbeitsbreite. Die Spatenwelle der Serie 27 ist ohne Abstreifer. Für die Serien 33 und 40 ist die Spatenwelle mit oder ohne Abstreifer erhältlich.

Je nachdem, was Sie in Ihrem Betrieb benötigen, kann Imants Ihnen die richtige Spatenmaschine empfehlen. Wussten Sie, dass Imants auch Spatenmaschinen herstellt, die sowohl oberflächlich (ab 8 cm Arbeitstiefe) als auch sehr tief (bis zu 135 cm Arbeitstiefe) arbeiten können? Bitte fragen Sie uns nach den Möglichkeiten.

Das SX-Spatenblatt

Für den Einsatz auf allen Bodenarten außer nassem Lehm.

Die Spatenblätter der Serien 27, 33 und 40 lassen sich leicht austauschen.



Abbildung des Spatenblattes 33SX210 ohne Abstreifer.



Bild der 33SX210 Spatenwelle mit Abstreifern (gelb markiert).



Die Spatenmaschinen der Serien 27, 33 und 40 sind mit einer Nockenschaltkupplung an der Zapfwelle ausgestattet. Diese sorgt für den Schutz des Antriebsstrangs.

ARBEITEN IN DER TIEFE

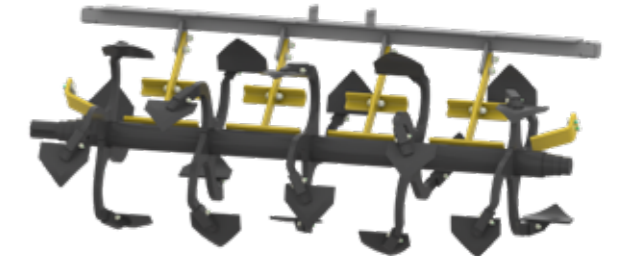
Tiefenlockerung: ja oder nein?

SX serie

Je nach Modell hat die SX Serie eine minimale Arbeitstiefe von 15 cm und eine maximale Arbeitstiefe von ca. 45 cm. Unter bestimmten Umständen ist eine Arbeitstiefe bis zu 55 cm möglich. Fragen Sie Ihren Imants-Berater nach weiteren Informationen. Die Spatenblätter lockern den Boden über die gesamte Arbeitsbreite und mischen Gülle, Gründüngung oder Pflanzenreste durch den biologisch aktivsten Teil des Bodens.

WX serie

Die WX Serie (nur bei den Serien 33 und 40 möglich) ist mit tiefenverstellbaren Bodenbearbeitungszinken zwischen den Kränzen ausgestattet, die den Boden tiefer als die Grabtiefe lockern.

Die WX Serie hat weniger Blätter als die vergleichbare Version der SX Serie, aber der Boden wird trotzdem über die gesamte Arbeitsbreite bearbeitet. Die Bodenbearbeitungszinken brechen störende Bodenschichten auf, die sich noch unter den Spatenblättern befinden, so dass die Wurzeln auch tiefer in den Boden eindringen können.



Illustration des 33WX
Bodenbearbeitungszinken.



ANDRÜCKEN

Wie wollen Sie den Boden hinterlassen?

Angetriebene Eggenwalze

Die Spatenmaschinen der Serien 27, 33 und 40 können mit einer angetriebenen Eggenwalze ausgestattet werden. Diese Walze ebnet, zerkleinert und arbeitet Ernterückstände ein. Das Ergebnis ist ein hervorragendes Saatbett. Sie ist die ideale Walze für sandige und lehmige Böden.



Dachringwalze

Die Dachringwalze hinterlässt ein gröberes Saatbett und ist für alle Bodenarten geeignet. Diese Walze krümelnd den Boden leicht und rückverfestigt ihn, so dass ein schönes, ebenes, und flaches Saatbett mit groben Krümeln oben als Verschlammungsschutz zurückbleibt.



Prismenwalze

Für schwerere Bodentypen und unter trockenen und feuchten Bedingungen wird die selbstreinigende Prismenwalze empfohlen. Diese Walze zerkrümelnd den Boden und rückverfestigt ihn, sodass der Boden unten fest und oben locker krümelig ist. Eine ideale Saatbettbereitung mit besserer Kapillarwirkung ist die Folge.



Digging
the
future



imants
Digging the future

OPTIONEN MIT EGGENWALZE

Optionen für die Serie 33 mit Eggenwalze

Im Gegensatz zur Serie 27 können die Spatenmaschinen der Serie 33 SX/WX mit einer Reihe von Optionen ausgestattet werden, die genau zu Ihrem Betrieb passen. Die Spatenmaschinen dieser Serie mit Eggenwalze sind geeignet, um unter bestimmten Bedingungen ein perfektes Saatbeet zu schaffen. Die angetriebene Eggenwalze zerkrümelt die oberste Schicht und drückt sie an. Darüber hinaus drücken die Bodenbearbeitungszinken auch die Ernterückstände in den Boden und schaffen so ein schönes, sauberes Saatbeet. Wenn Sie sich für eine hydraulisch verstellbare Nachlaufwalze entscheiden, ist es möglich, den Boden mehr oder weniger stark anzudrücken, nachdem er mit der Spatenwelle bearbeitet wurde.

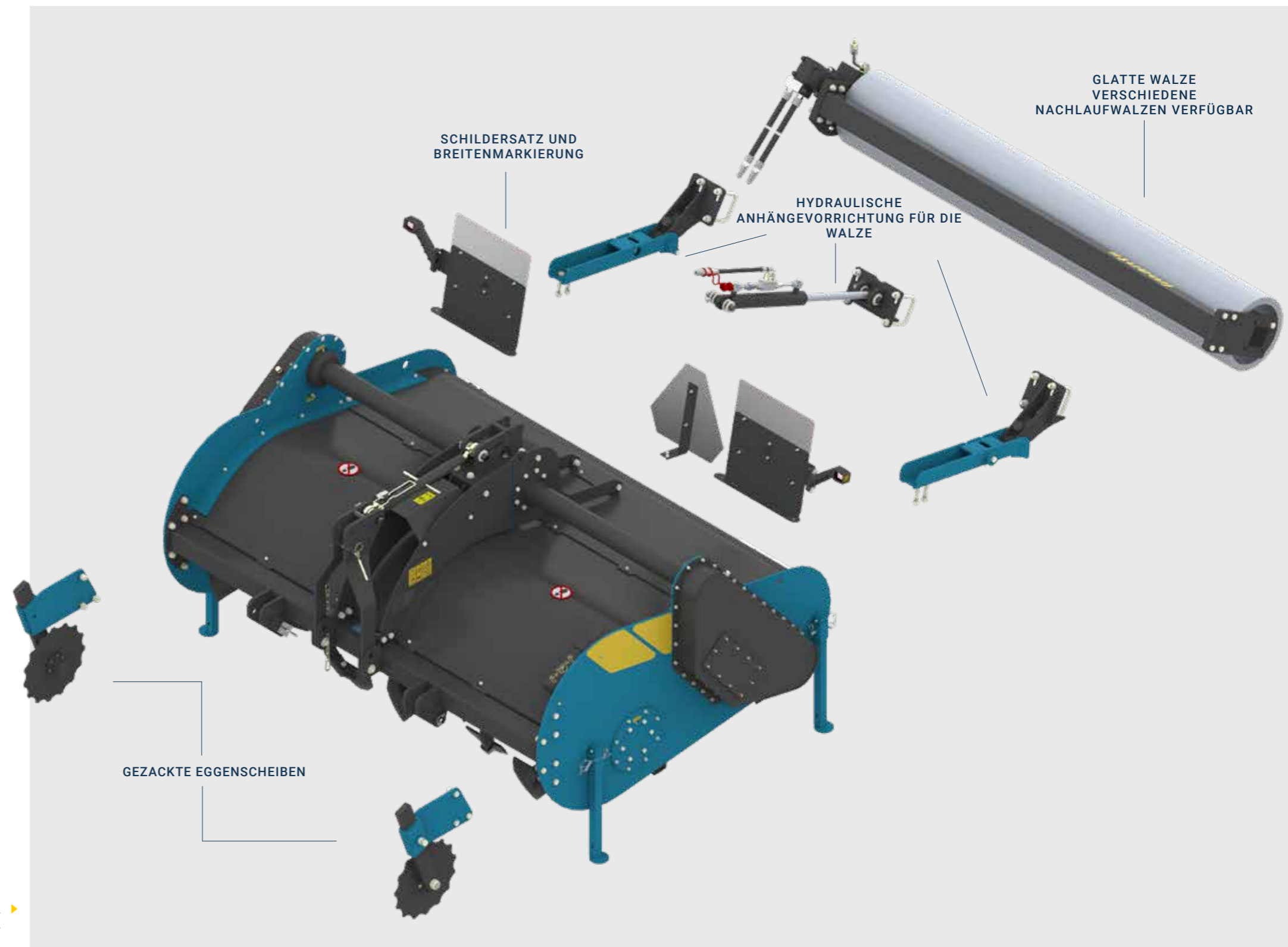

Hier sehen Sie eine Maschine mit einer Eggenwalze mit allen möglichen Optionen. ▶
Als Bild wurde eine 33SX210H gewählt.

OPTIONEN OHNE EGGENWALZE

Optionen für die Serie 33 ohne Eggenwalze

Im Gegensatz zur Serie 27 können die Spatenmaschinen der Serie 33 SX/WX ohne Eggenwalze mit einer Reihe von Optionen ausgestattet werden, die sich den Bedürfnissen Ihres Betriebes anpassen lassen. So können Sie zum Beispiel aus einer Reihe verschiedener Nachlaufrollen wählen, die Sie bezüglich der Arbeitstiefe auch einstellen können.

Sie können aus einer Reihe von Optionen wählen, um die Spatenmaschine für Ihren Betrieb anzupassen.

Um zu verhindern, dass Ernterückstände oder Gründünger an der Seitenwand kleben bleiben, können die Spatenmaschinen dieser 33 SX/WX Serie auch mit gezackten Eggen Scheiben ausgestattet werden. Diese leiten das organische Material zum Spaten hin oder schneiden es durch.

Hier sehen Sie eine Maschine mit allen möglichen Optionen ohne Eggenwalze. ► Zur Veranschaulichung wurde der 33SX210 gewählt.

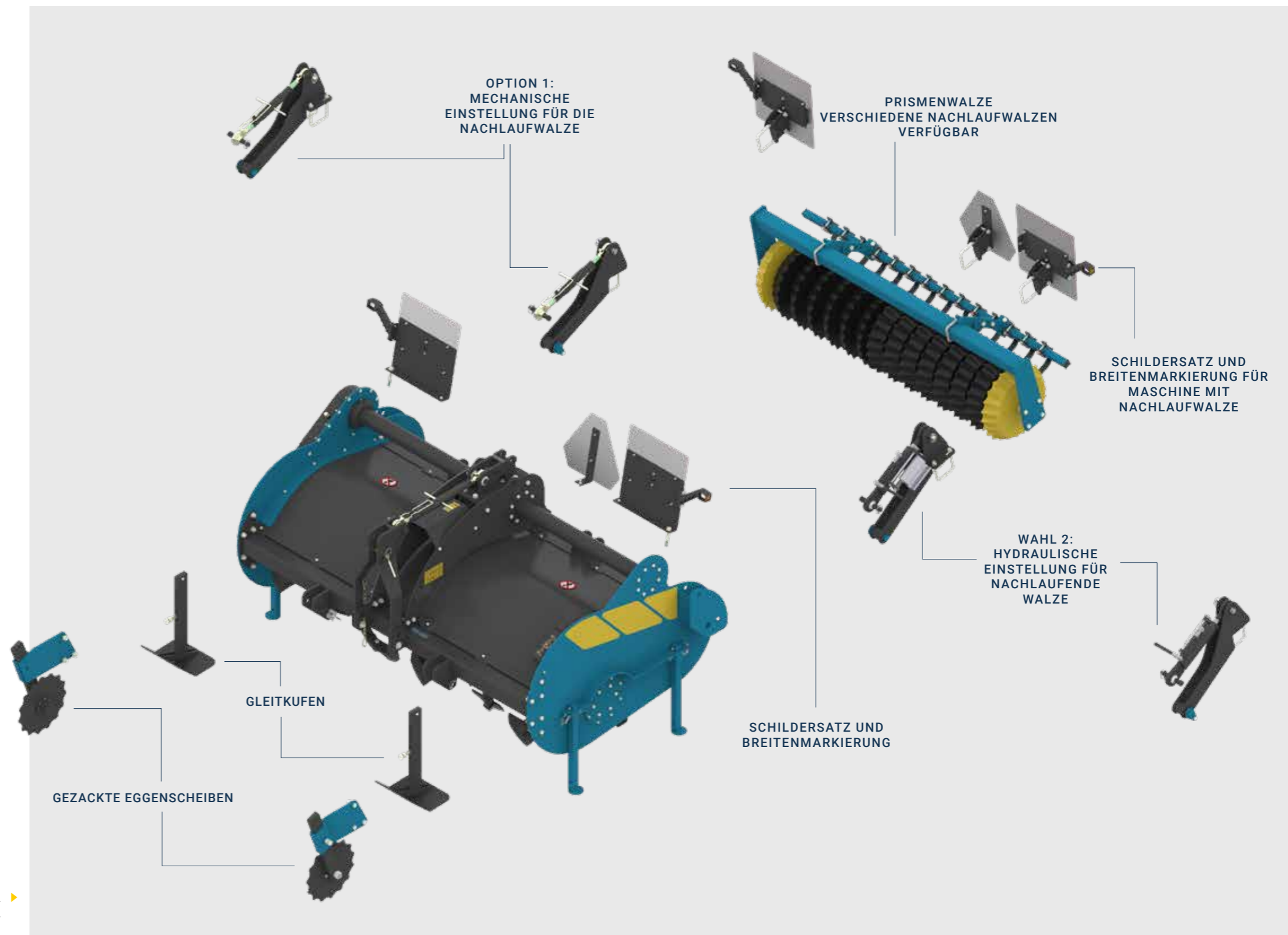

40 SX/WX OPTIONEN

Optionen für die 40er Serie mit Eggenwalze

Um die Spatenmaschinen der 40er Serie an Ihren Betrieb anzupassen, können Sie aus einer Reihe von Optionen wählen. Die Spatenmaschinen dieser Serie sind auch geeignet, um unter bestimmten Bedingungen ein perfektes Saatbeet zu hinterlassen. Die angetriebene Eggenwalze zerkrümelt und drückt die oberste Schicht an. Zudem drücken die Zinken auch die Ernterückstände in den Boden und schaffen so ein schönes, sauberes Saatbeet.

Damit die Spatenmaschine zu Ihrem Betrieb passt, können Sie aus einer Reihe von Optionen wählen.

Das Besondere an der hier gezeigten Breitenvariante sind die eingebauten Tiefenlockerer. Diese Bodenbearbeitungszinken lockern den Boden in einer größeren Tiefe (je nach Gegebenheit bis zu 65 cm), ohne ihn zu durchmischen. Sie können zum Beispiel diese Option wählen, um noch tiefere Störschichten zu entfernen.

Zur Veranschaulichung haben wir den 40SX150KH gewählt. Bitte kontaktieren Sie uns, um die Optionen für das Modell Ihrer Wahl zu erfragen.

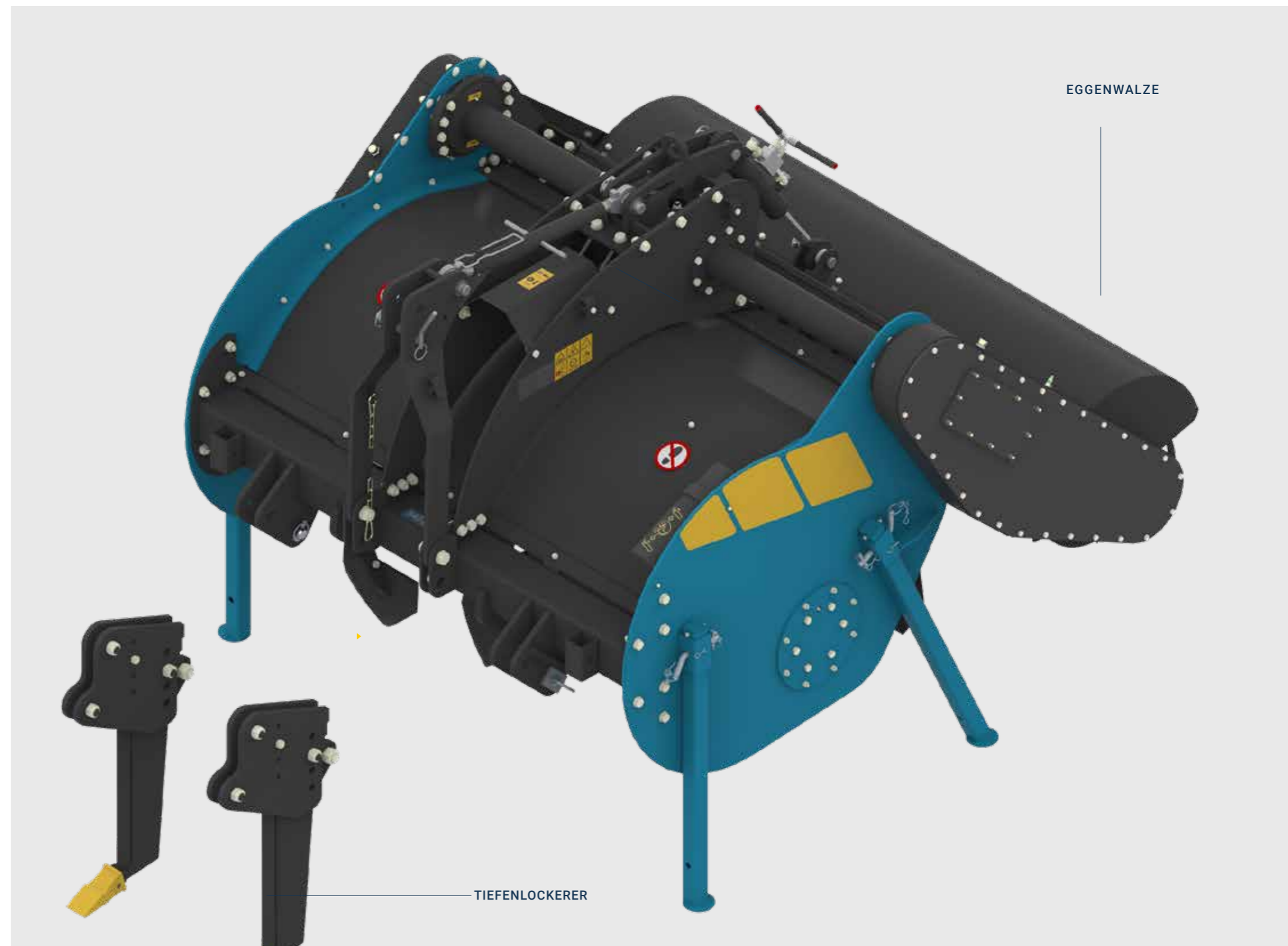

40 SX/WX OPTIONEN

Optionen für die 40er Serie ohne Eggenwalze

Um die Spatenmaschinen der Serie 40 an Ihren Betrieb anzupassen, können Sie aus einer Reihe von Optionen wählen. So können Sie bei diesem Modell nicht nur aus einer Reihe verschiedener Nachlaufwalzen wählen, sondern diese auch einstellen, um die Arbeitstiefe zu variieren. Außerdem können die Spatenmaschinen aus dieser Serie mit einem Egalisierrechen ausgestattet werden, der den ausgehobenen Boden weiter zerkleinert und ebnet.

Um die Spatenmaschine an Ihr Unternehmen anzupassen, können Sie aus einer Reihe von Optionen wählen.

Wie die Maschine der Serie 40 mit Eggenwalze kann auch die hier gezeigte Breitenvariante mit eingebauten Tiefenlockerern ausgestattet werden.

Zur Veranschaulichung wurde die 40SX150K gewählt. Bitte fragen Sie uns nach den Optionen für das Modell Ihrer Wahl.

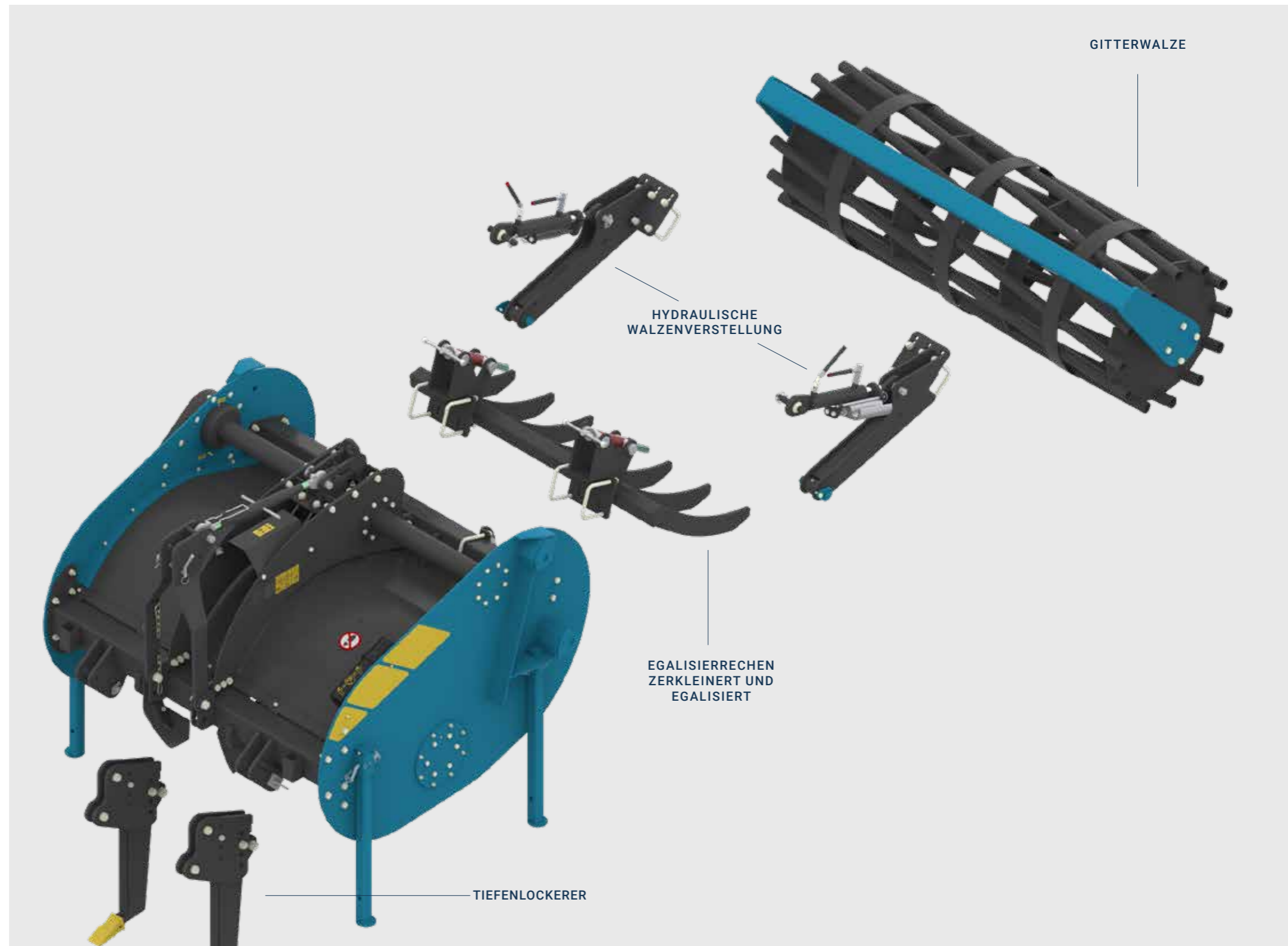

Typ	Arbeitsbreite (cm)	Gesamtbreite (cm)	# Spatenblätter	Erforderliche Leistung (PS)
32S120L	120	137	8	18
32S120LH	120	140	8	22
27SX120R	120	139	12	30
27SX150R	150	169	16	35
27SX160R	160	179	16	35
27SX180R	180	199	16	45
27SX120RH	120	141	12	30
27SX150RH	150	171	16	40
27SX160RH	160	181	16	40
27SX180RH	180	201	16	48
33SX170K	170	190	16	65
33SX210K	210	230	20	70
33SX250K	250	270	24	75
33SX150KH	150	175	16	55
33SX170KH	170	195	16	65
33SX210KH	210	235	20	70
33SX250KH	250	275	24	75
33WX250KH	250	275	24	75
40SX150K	150	176	12	50
40SX180K	180	206	16	50
40SX200K	200	226	16	55
40SX250R	250	277	20	110
40SX300R	300	328	24	110
40SX150KH	150	180	12	50
40SX180KH	180	210	16	50
40SX200KH	200	230	16	55
40SX250RH	250	282	20	110
40SX300RH	300	334	24	110
40WX300RH	300	334	20	110

Max. Leistung (PS)	Gewicht (Kg)*	Eggenwalze **	Zinken	Sonstiges
30	250	nein	nein	Ideale Geschwindigkeit ***: 1 bis 3,5 km/h (540 U/min) Spatenstich-Tiefe: 15-30 cm**** Hebekat. 1+2
30	335	ja	nein	
70	455	nein	nein	
70	520	nein	nein	
70	540	nein	nein	
70	570	nein	nein	
70	615	ja	nein	
70	685	ja	nein	
70	700	ja	nein	
70	730	ja	nein	
90	780	nein	nein	Ideale Geschwindigkeit ***: 1 bis 3,5 km/h (540 U/min) Spatenstich-Tiefe: 15-35 cm**** Hebekat.2
90	800	nein	nein	
90	880	nein	nein	
90	870	ja	nein	
90	930	ja	nein	
90	1000	ja	nein	
90	1100	ja	nein	
110	1200	ja	3 stuks	
75	950	nein	Option, 2 Stück	
75	990	nein	nein	
75	1050	nein	nein	Spatenstich-Tiefe: 15-45 cm**** Hebekat.2
160	1630	nein	nein	
160	1775	nein	nein	
75	1130	ja	Option, 2 Stück	
75	1220	ja	nein	
75	1280	ja	nein	
160	1880	ja	nein	
160	2080	ja	nein	
160	2350	ja	5 Stück	

* Das oben angegebene Gewicht ist ein Richtwert ohne Optionen und ohne Walze (außer bei den Maschinen mit Eggenwalze).

** Maschinen ohne Eggenwalze können optional mit verschiedenen anderen Walzen ausgestattet werden.

*** Die tatsächliche Fahrgeschwindigkeit kann je nach Bedarf variieren.

**** Ausnahme bei der maximalen Arbeitstiefe; die Serie 32 hat eine maximale Arbeitstiefe von 35 cm.

Digging the future



FRÄSEN

Imants JNC Fräsen

Mit über 135 Jahren Erfahrung kann Imants mit Sicherheit sagen, dass das Unternehmen gelernt hat, wie man die Bodenbearbeitung optimiert. Die Fräsen von Imants sind da keine Ausnahme. Was bedeutet Fräsen? Mit einer schnellen Drehbewegung arbeiten die Maschinen Gründünger oder Ernterückstände oberflächlich ein und sorgen dafür, dass der Boden sehr fein wird.

Die Imants JNC Fräsen sind Dank des Mittelantriebs einmalig in ihrer Art.

Die Imants JNC Fräsen sind einmalig in ihrer Art, da sie über einen zentralen Antrieb verfügen. Dadurch sind die Arbeitsbreite und die Transportbreite gleich und der Boden wird sogar in der Mitte gelockert. Da es an der Seite weder einen Antrieb noch eine Kufe gibt, sinkt die Maschine über die gesamte Breite gleichmäßig in den Boden ein. Dies steht im Gegensatz zu einer Fräse mit Seitenkufe, die auf der einen Seite auf dem unbearbeiteten Boden gleitet und auf der anderen Seite in den bearbeiteten Boden einsinkt. Dadurch entsteht ein schräges Fräsmuster mit einem Grat an der Seite. Dieses sogenannte „Kachelprofil“ hat einen negativen Effekt.

Tatsächlich bedeutet das Fehlen eines Seitenantriebs, dass die JNC Fräse sehr nah an Hindernissen arbeiten kann. Denken Sie zum Beispiel an die Pfosten in einem Gewächshaus.

Oben sehen Sie die JNC Fräse mit Mittelantrieb, flachem Fräsmuster und der Möglichkeit, dicht an ein Hindernis heranzufahren zu können. Das untere Bild zeigt eine Fräse mit Seitenantrieb, die möglicherweise ein „Dachziegelprofil“ hervorruft und ohne die Möglichkeit, an ein Hindernis dicht heranzufahren zu können.

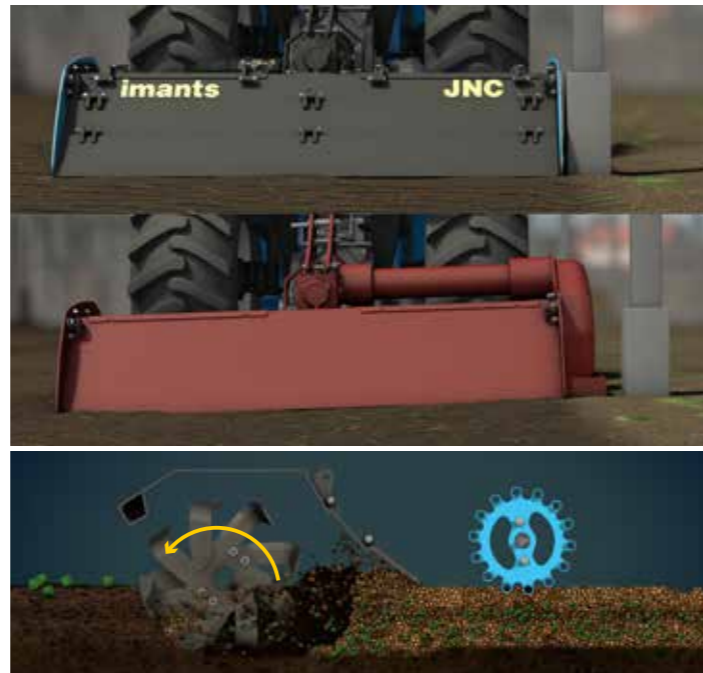

▲ Bearbeitung mit normal rotierender Fräswelle, die Fräsmesser der Fräswelle rotieren in Fahrtrichtung.

Imants hat zwei Arten von Fräsen in seinem Sortiment. Einen Standard-Fräse und eine Umkehrfräse. Die Standard-Fräsen von Imants bearbeiten den Boden mit Hilfe von Fräsmessern, welche sich in Fahrtrichtung drehen. Diese selbstreinigenden Fräsmesser haben eine spezielle Position, die sicherstellt, dass keine Frässohle entsteht. Die Imants Fräsblätter setzen sich aus Flanschen zusammen. Ein Flansch besteht aus vier Rotationsmessern von Imants. Die Anzahl der Flansche variiert je nach Arbeitsbreite.

Scannen Sie mich für den Animationsfilm ▶



FRÄSTECHNIK

Konstruktion der Fräsmaschine

Je nachdem, was Sie in Ihrem Betrieb benötigen, kann Imants Ihnen den richtigen Fräse empfehlen. Es gibt Fräsen, die sich für den Einsatz hinter leichten (L) oder schwereren (Z) Traktoren eignen.

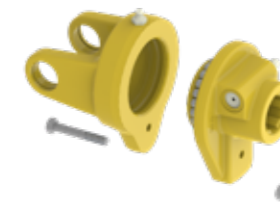

◀ Alle Fräsen sind mit einem Scherbolzenschutz an der Zapfwelle ausgestattet. Optional auch mit einer Nockenschaltkupplung an der Zapfwelle. Diese sorgen für die Sicherheit des Antriebsstrangs.



▲ Fräswelle von JNC L

Die Fräsmesser von Imants

Die Fräsmesser von Imants lassen sich leicht auswechseln. Die einzigartige Positionierung der Fräsmesser sorgt für einen Selbstreinigungseffekt.



FRÄSEN

Umkehrfräsen

Die Umkehrfräsen von Imants bearbeiten den Boden mit Hilfe von Imants Fräsmessern. Diese selbstreinigenden Messer haben eine spezielle Positionierung, die sicherstellt, dass keine Frässohle entsteht.

Die Fräsmesser von Imants setzen sich aus Flanschen zusammen. Ein Flansch besteht aus vier Imants Messern. Die Anzahl der Flansche variiert je nach Arbeitsbreite. Die Umkehr-Fräswellen rotieren entgegen der Fahrtrichtung, während die normalen Fräsen in Fahrtrichtung rotieren.

Die selbstreinigenden Messer haben eine spezielle Positionierung, die sicherstellt, dass keine Frässohle entsteht.

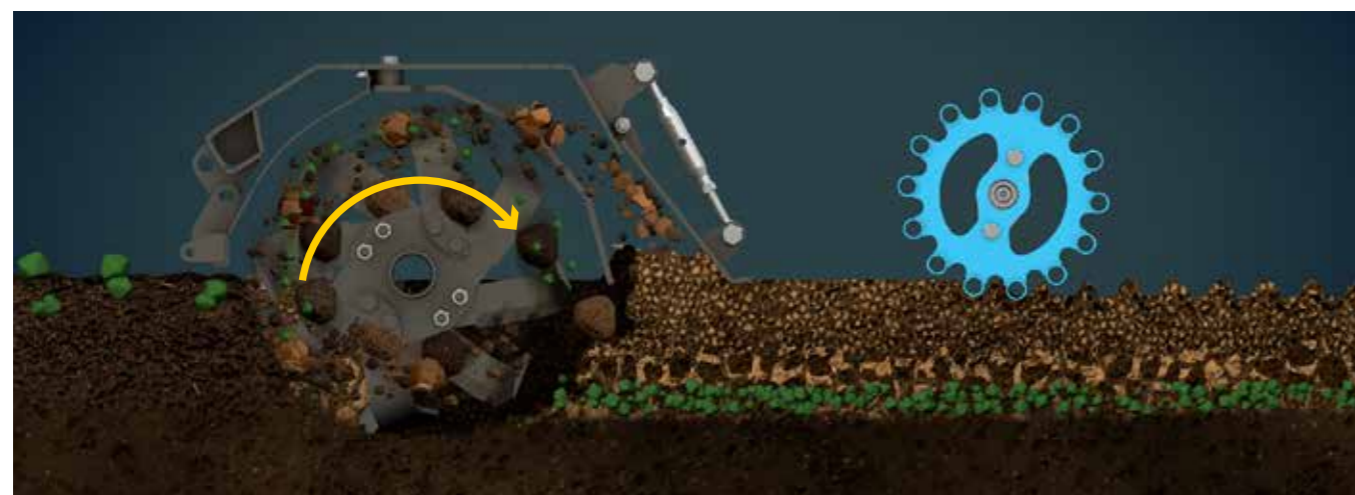

▲ Arbeitsweise der Umkehrfräse, also der Frässtelle, die entgegen der Fahrtrichtung rotiert. Rückstände werden eingefräst.

Da diese Frässtelle entgegen der Fahrtrichtung rotiert, wird der Boden gegen ein Stangengestell geschleudert. Schollen (und möglicherweise Steine oder Ernterückstände) werden von diesem Stangengestell nach unten gedrückt, während feine Erde durch das Stangengestell geschleudert wird. Das hat zur Folge, dass die Erde noch feiner abgelagert wird und in einem Arbeitsgang ein sauberes Saatbeet entsteht.

FRÄSTECHNIK

Konstruktion der Umkehr-Fräsmaschine

Je nachdem, was Sie in Ihrem Betrieb benötigen, kann Imants Ihnen die richtige Fräse empfehlen. Es gibt Umkehrfräsen, die für den Einsatz hinter leichten (L) oder schwereren (Z) Traktoren geeignet sind.

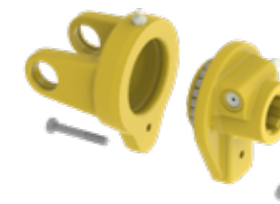

◀ Alle Fräsen sind mit einem Scherbolzenschutz an der Zapfwelle ausgestattet. Optional auch mit einer Nockenschaltkupplung an der Zapfwelle. Diese sorgen für die Sicherheit des Antriebsstrangs.

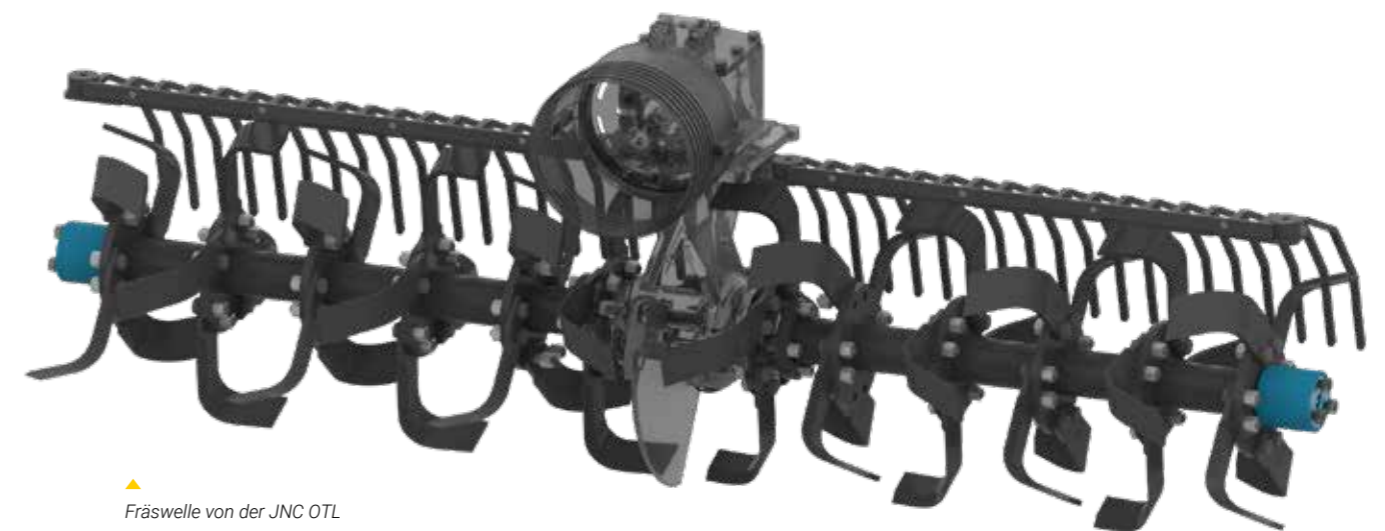

▲ Frässtelle von der JNC OTL

Die Fräsmesser von Imants

Die Fräsmesser von Imants lassen sich leicht auswechseln. Die einzigartige Positionierung der Fräsmesser sorgt für einen Selbstreinigungseffekt.



Digging
the
future

SERIEN

Fräsen, Auswahl & Spezifikationen

Typ JNC (OT)L

Leistung
bis zu 35 PS

Arbeitsbreite*
80, 90, 115, 135, 160, 170 cm



Typ JNC (OT)Z

Leistung
bis zu 75 PS

Arbeitsbreite*
135, 160, 170, 185, 210, 230, 250 cm



*Abweichende Arbeitsbreiten auf Anfrage.

OPTIONEN FÜR JNC FRÄSEN

Optionen für JNC (Umkehr-) Fräsen

Damit die JNC Fräsen und Umkehrfräsen zu Ihrem Unternehmen passen, können Sie aus einer Reihe von Optionen wählen. Sie haben nicht nur die Wahl zwischen Tiefenrädern und verschiedenen Walzen (z. B. Gitterwalze, Krümlerwalze oder Nachlaufwalze, usw.), sondern Sie können diese auch wahlweise mittels Seitenverschiebung verstellen und / oder mit Oberlenker oder Zylinder ausstatten.

Um die JNC Fräsen komplett auf Ihr Unternehmen abzustimmen, können Sie aus verschiedenen Optionen wählen.

Die (Umkehr-)Fräsen können auch im Frontbereich eingesetzt werden. Fragen Sie Ihren Imants-Verkäufer nach den Möglichkeiten.

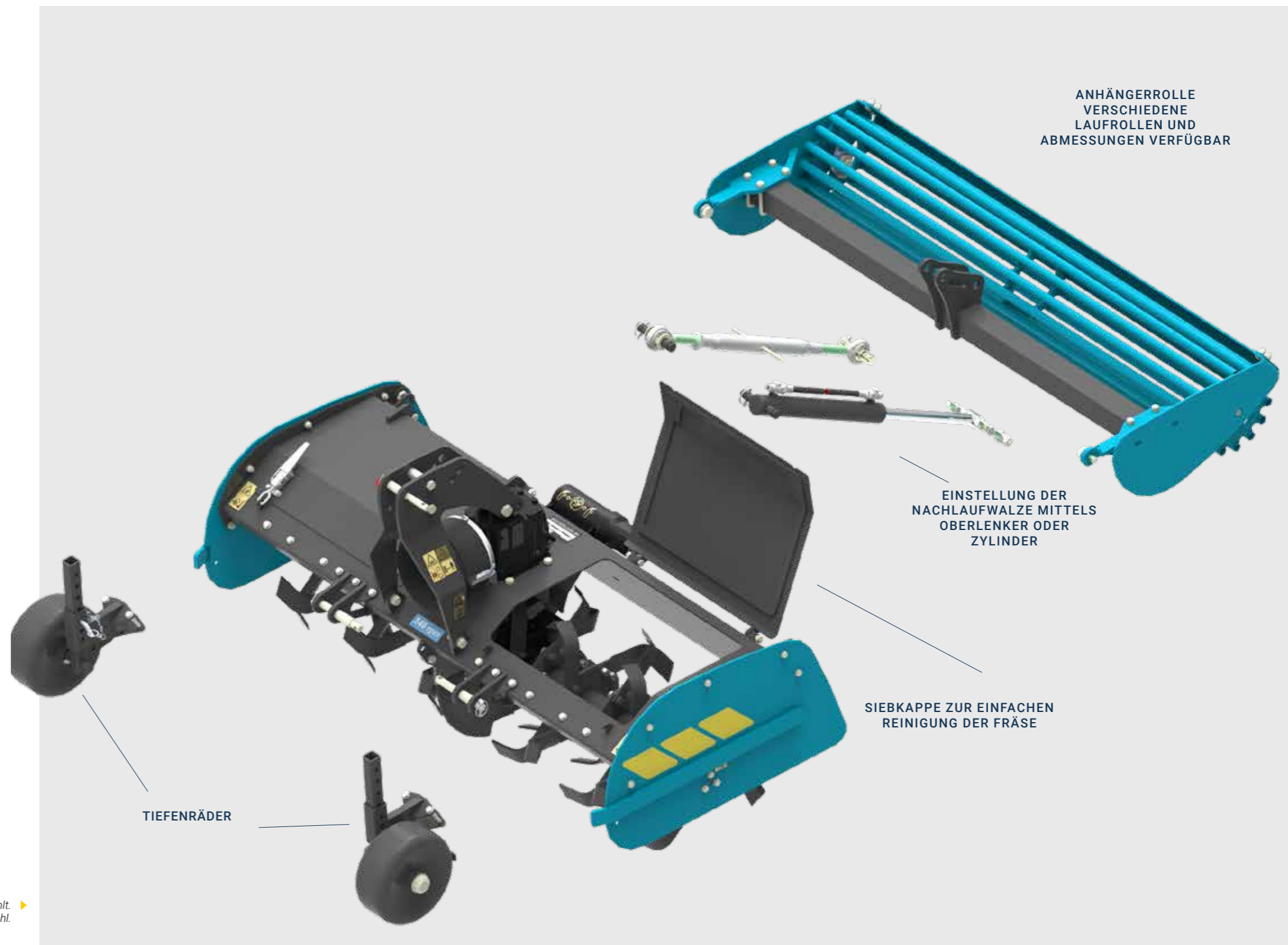

Wie auf dem Bild zu sehen, wurde der JNC Z170 mit einer 273 mm langen Stangenrolle gewählt. Bitte fragen Sie uns nach den Optionen für das Modell Ihrer Wahl.

Digging the future

VORTEILE

Die Vorteile der Imants Fräsmaschine

Mit über 135 Jahren Erfahrung weiß Imants, was eine gute (Umkehr-)Fräse ausmacht. Daraus ergeben sich mehrere Merkmale, die bei den Fräsen von Imants normal sind und sie einzigartig machen.

1. Zweiteilige Heckklappe für flache Fräsergebnisse
2. Mittenantrieb, so dass Arbeitsbreite und Transportbreite identisch sind
3. Verschiedene Arten von Walzen
4. Räder mit einstellbarer Tiefe (10 mm)
5. Spindel oder hydraulische Walzenverstellung
6. Einfache Reinigung Dank der Siebkappen

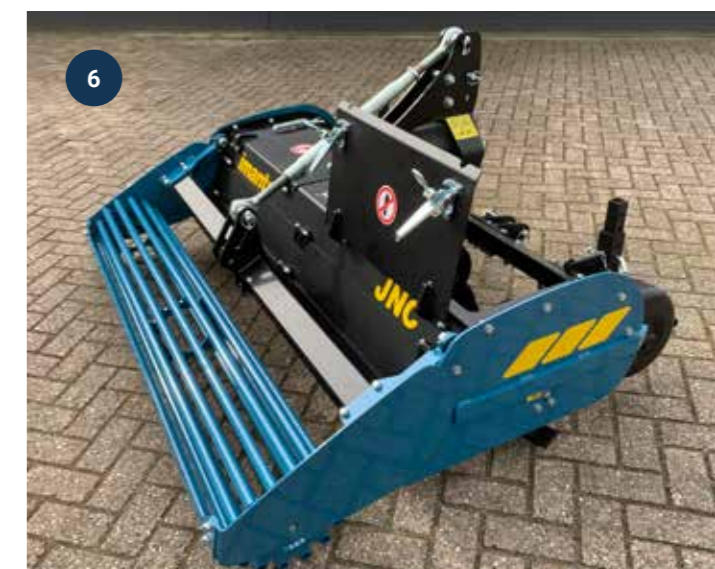
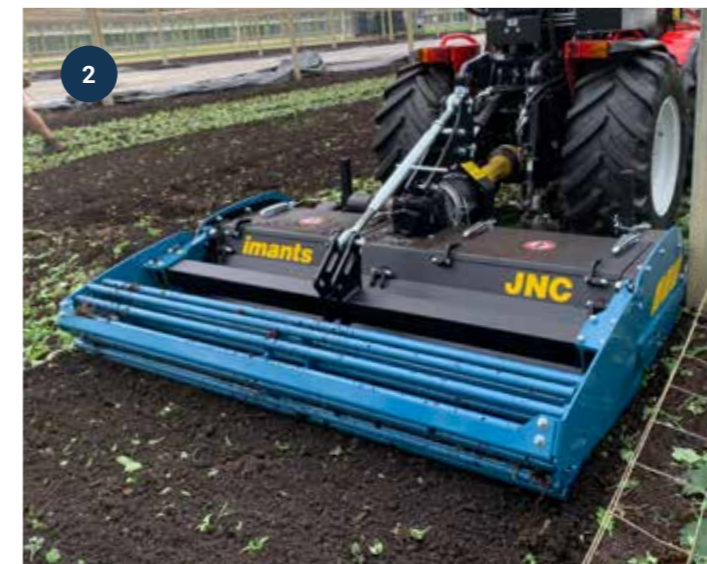

Typ	Arbeitsbreite (cm)	# Messer	Erforderliche Leistung (PS)	Gewicht (Kg)*
JNC (OT)L80	80	24	15	180
JNC (OT)L90	90	24	17	200
JNC (OT)L115	115	32	20	220
JNC (OT)L135	135	40	25	230
JNC (OT)L160	160	48	30	270
JNC (OT)L170	170	48	30	290

JNC (OT)Z135	135	40	35	345
JNC (OT)Z160	160	48	50	375
JNC (OT)Z170	170	48	53	395
JNC (OT)Z185	185	56	60	415
JNC (OT)Z210	210	64	70	450
JNC (OT)Z230	230	64	70	460
JNC (OT)Z250	250	72	70	480

*Gewicht ohne Nachlaufwalze.

Alle Fräsen sind mit einer Zapfwelle mit Scherbolzenschutz und Imants Fräsmessern ausgestattet.

Alle Varianten sind als Standard-Fräse oder Umkehrfräse erhältlich.

Wir empfehlen bei der Standard-Fräse, wenn sie ohne Walze bestellt wird, Tiefenräder.

Wir empfehlen, eine Stangenrolle oder glatte Rolle zu verwenden, wenn Sie ein schönes Fräsergebnis mit der Umkehrfräse erhalten möchten (dann sind keine Tiefenräder erforderlich).





Digging the future

Imants BV
Turnhoutseweg 29
5541 NV REUSEL, NL

Tel. +31 (0)497-642433

www.imants.com
info@imants.nl

NL CoC. 17154317
Ust. ID Nr. NL811935371B01

*Die Angaben in dieser Broschüre können sich ändern. Aus den Angaben können keine Rechte abgeleitet werden.
Lassen Sie sich daher immer von Ihrer Imants Vertretung beraten.*

Händler/Verkäufer:

imants[®]
Digging the future

1419370722